

Pisoar din ceramică Domino cu unitate de spălare cu senzor infraroșu SLP 17/17B

SANELA
we make water cool®

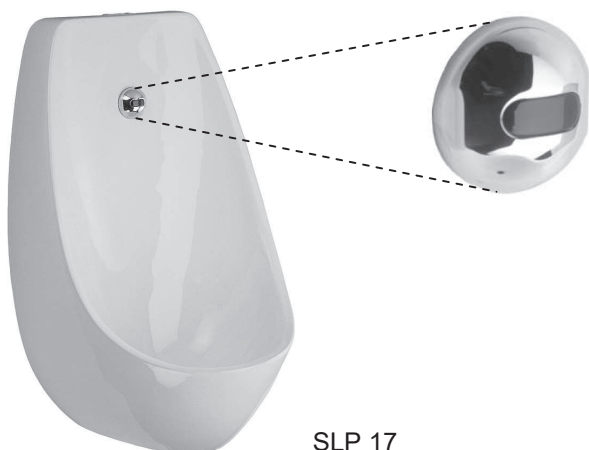

SLP 17

Schemă de montaj:

- 1 - scurgere (Ø 40 mm)
- 2 - alim. apă- filet ext. G 1/2"
- 3 - cablu alimentare de la transformator 24V DC, CYKY 2A x 1,5
- 4 - 2x găuri Ø 10 mm pt. fixare
- 5 - tub plastic pt. baterii (numai pt. SLP 17B)

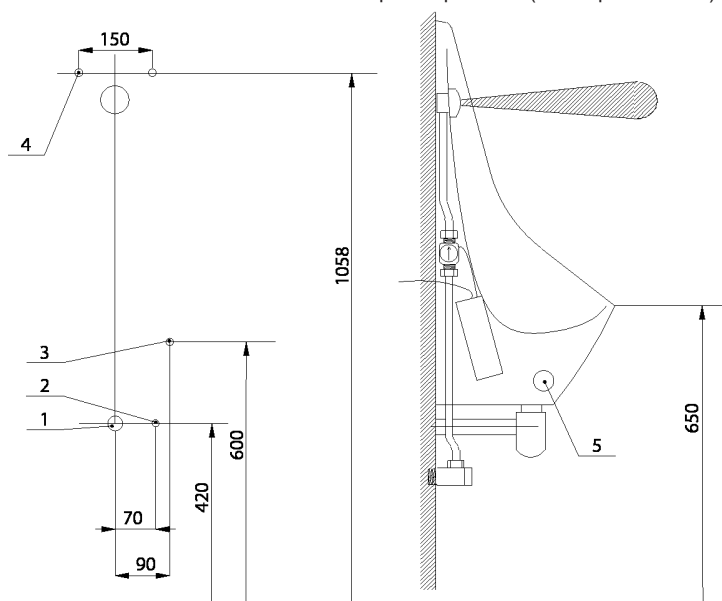

Caracteristici:

- pisoar din ceramică Domino cu unitate de spălare automată
- reacționează la prezența utilizatorului din fața pisoarului la o distanță de max. 0,7 m de senzor pentru o perioadă de minim 7,5 sec.
- spălarea are loc după ce utilizatorul părăsește raza activă
- perioada de spălare este reglabilă de la 0,5 la 15,5 sec.
- reglarea parametrilor senzorului cu telecomanda SLD 03
- spălare de igienă automată după 24 ore de neutilizare
- funcție PORNIRE/OPRIRE
- monitorizarea stării bateriei (numai la modelul cu index "B")

Specificații tehnice:

Tensiune de alimentare	
- SLP 17	24 V extern
- SLP 17B	9 V
Putere	
- la tensiune de 24V DC	7 W
- la tensiune de 9V	3 W
Rază de acțiune	0,3 - 0,75 m
Presiune de lucru recomandată	0,1 - 0,6 MPa
Debit	12 l/min. (dată inf.)
Intrare apă	filet exterior G1/2"
Ieșire apă	valvă de spălare pisoar

dimensiuni (mm)	lățime	înălțime	adâncime
DOMINO	430	665	315



SLA 11



SLA 18

Specificații livrare:

- SLP 17 – cod 01170
SLP 17B – cod 11176

pisoar din ceramică DOMINO; valvă de spălare cromată cu senzor infraroșu integrat; robinet colț cu filtru; valvă electromagnetice (1 buc); electronică; racord flexibil; fără sifon; baterie alcalină SLA 29 (numai pt. SLP 17B); set montaj

Accesorii recomandate:

- SLZ 01Y - cod 05012
SLZ 01Z - cod 05011
SLZ 03 - cod 05030
SLZ 04Y - cod 05041
SLZ 04Z - cod 05042
SLZ 04X - cod 10049
SLZ 06 - cod 05060
SLD 03 - cod 07030
SLA 29 - cod 06290
SLA 11 - cod 06110
SLA 18 - cod 06180
SLR 02D - cod 08024

transformator extern 24V DC pt. max. 2 valve
transformator extern 24V DC pt. max. 4 valve
transformator extern cu funcție de oprire 24V DC pt. max. 9 valve
transformator 24V DC pentru șină DIN pentru alimentarea a max. 5 valve
transformator 24V DC pentru șină DIN pentru alimentarea a max. 9 valve
transformator 24V DC pentru șină DIN pentru alimentarea a max. 15 valve
transformator extern 24V DC pt. o singură valvă
telecomandă pentru reglarea parametrilor produselor cu senzor infraroșu
baterie alcalină 9V/550 mAh, tip 6F22 (PP3), durata de viață aprox. 1 an la 100 de acționări/zi (numai pt. SLP 17B)
sită universală din plastic pentru pisoare
sită universală cu dezodorizant din plastic pentru pisoare
cadru de montaj pe pereți din gips carton pentru pisoar DOMINO